



# Сборка задней внутренней части пола и передних ремней безопасности

- 49-1 Задняя внутренняя часть пола
- 49-2 Крепление ремня безопасности пассажира, сидящего впереди
- 49-3 Крепление ремня безопасности водителя
- 49-4 Винты 2,3x4 мм (MP01)
- 49-5 Передние ремни безопасности

## ДЕТАЛИ К ВЫПУСКУ 49



## ИНСТРУКЦИЯ ПО СБОРКЕ

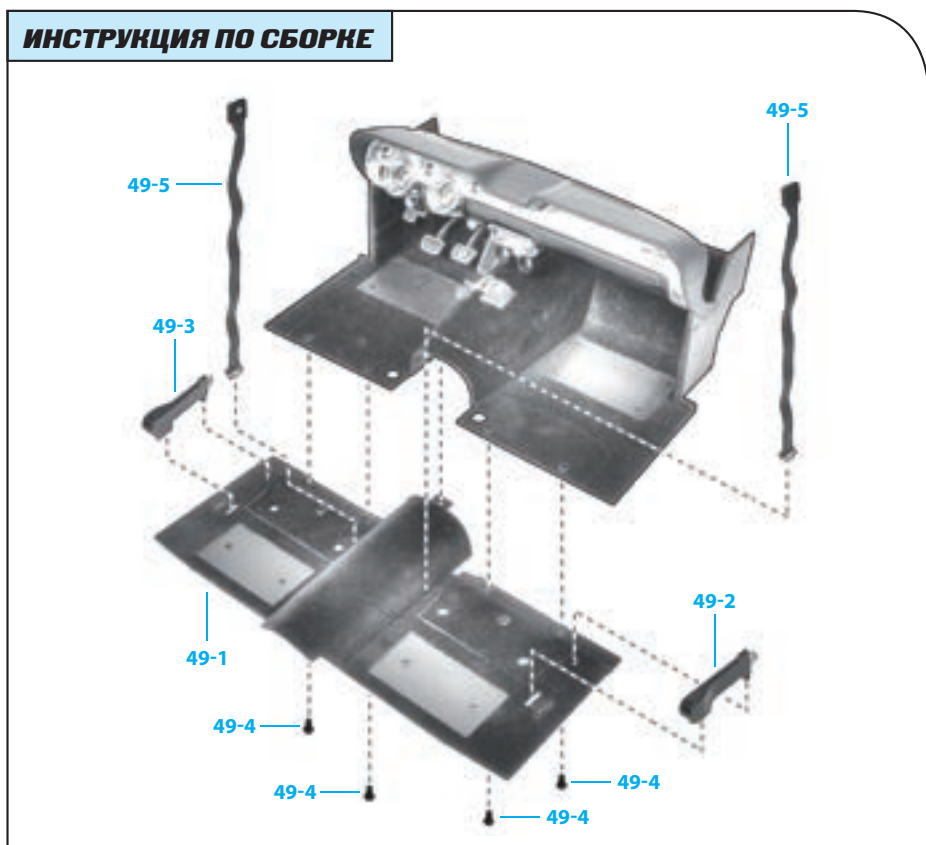

ПРИМЕЧАНИЕ: представленные на фото детали могут незначительно отличаться от деталей, полученных с этим выпуском.

### Шаг 49-A

Удерживая одной рукой заднюю внутреннюю часть пола (49-1), возьмите крепление ремня безопасности пассажира (49-2) так, как показано на фото. Обратите внимание на увеличенное изображение: хорошо видно, что на задней части детали имеется утолщение. Эта более широкая часть должна быть обращена наружу.

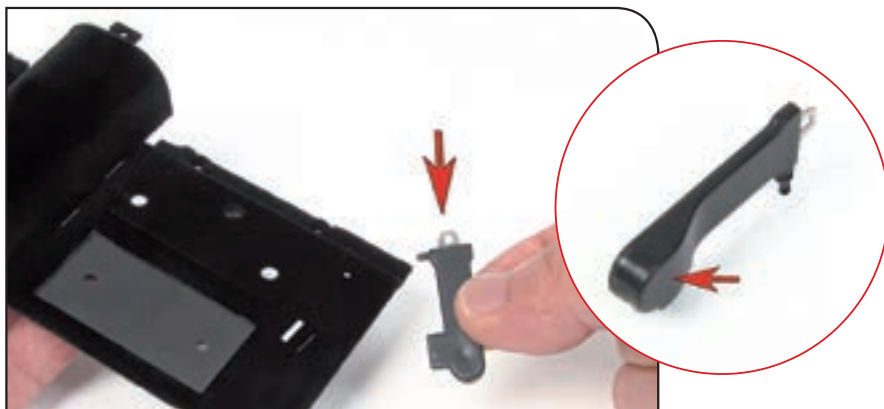

### Шаг 49-B

Вставьте крепление ремня безопасности пассажира в отверстия с правой стороны пола. Сделать это правильно можно только одним способом, поэтому вы не ошибетесь.



### Шаг 49-C

Чтобы крепление плотно вошло в отверстия в полу, необходимо надавить на него по краям.



### Шаг 49-D

Повторите предыдущие операции с креплением ремня безопасности водителя (49-3) с левой стороны пола. Как и в предыдущем шаге, чтобы завершить фиксацию детали, необходимо нажать на нее по краям.

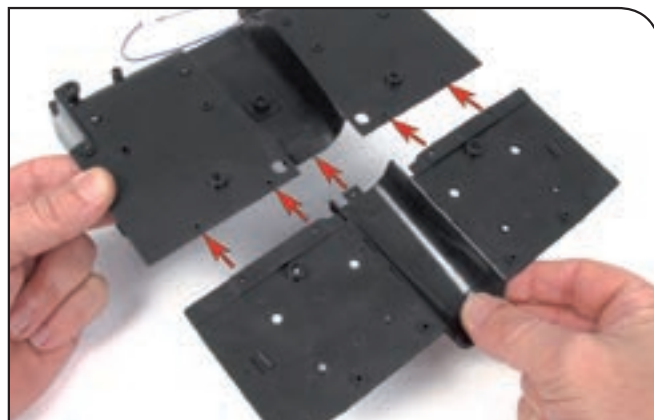

### Шаг 49-E

Возьмите переднюю внутреннюю часть пола. Затем расположите заднюю внутреннюю часть пола так, как показано на фото. Вставьте выступы, имеющиеся на одной детали, в отверстия другой.



### Шаг 49-F

Соедините обе детали при помощи четырех винтов MP01 (49-4). Начните с той стороны, которая обозначена на фото стрелками. Вкрутите первые два винта, но не закручивайте их слишком сильно.



### Шаг 49-G

Следующим шагом закрепите два винта с другой стороны пола, но не закручивайте их до конца. Оставшиеся винты сохраните — они пригодятся позже.

### Шаг 49-H

Возьмите пряжку одного из ремней безопасности (49-5) и сориентируйте ее по направлению к пазу в полу, обозначенному на фото стрелкой. Эмблема кобры на другом конце ремня должна быть обращена вверх.



### Шаг 49-I

Проденьте пряжку в прорезь, переверните собранные элементы пола и закрепите пряжку, надев ее небольшое верхнее отверстие на выступ в полу. Нажмите на пряжку, чтобы зафиксировать ее в неподвижном положении.



### Шаг 49-J

Возьмите второй ремень (49-5) и повторите операции, описанные в предыдущем шаге, но с другой стороны пола. Проденьте пряжку в прорезь, обозначенную на фото стрелкой.





### Шаг 49-K

Переверните детали пола и закрепите пряжку на выступе. Нажмите на деталь, чтобы зафиксировать ее в неподвижном положении.



### Шаг 49-L

Детали в сборе.

## РЕЗУЛЬТАТ СБОРКИ

### Детали после окончательной сборки

Так ваша модель Ford Mustang Shelby GT-500 (1967) будет выглядеть после сборки.

